

— MONTAGGIO DELLA CORDINA E DELL'INDICE

Montaggio della cordina

- Togliere il quadrante scala.
- Usare un pezzo di cordina metallica e un pezzo di cordina di seta (con nodo ad asola ad una estremità di ogni cordina) della lunghezza rispettivamente di 200 e 610 mm.
- Infilare il capo libero della cordina di seta nel foro *a* della puleggia e ancorarlo mediante un piccolo nodo.
- Infilare il capo libero della cordina metallica nel foro *b* della puleggia e ancorarlo, saldandolo, ad un piccolo occhiello.
- Avvolgere la cordina di seta (per un giro in senso orario e per un giro in senso anti-orario) rispettivamente sulla puleggia e sull'albero 1; indi passarla sulla carrucola 2 e 3.
- Avvolgere la cordina metallica sulla puleggia (per due giri in senso anti-orario).
- Unire i punti *c* e *d* delle cordine per mezzo della molla.

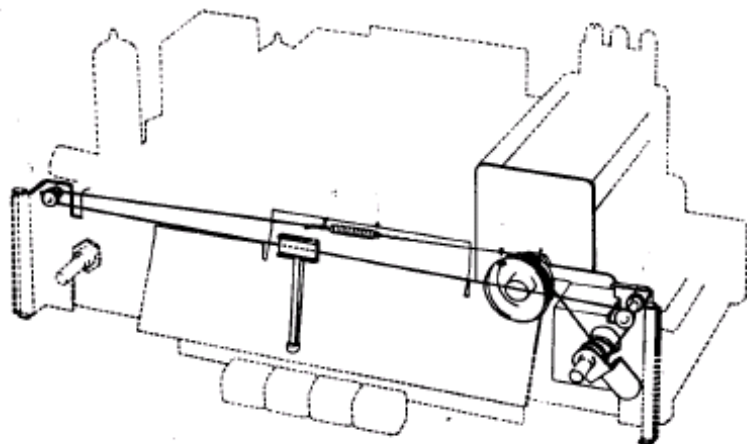

Montaggio dell'indice

- Rimettere a posto il quadrante scala.
- Portare il condensatore variabile in posizione tutto chiuso.
- Inserire il pattino portaindice sul lato sinistro (in corrispondenza dell'inizio scala) e controllare la corretta posizione dell'indice, sintonizzando l'apparecchio sulla trasmissione di una stazione nota.

— PARTI COMPONENTI E SCHEMA ELETTRICO

a) componenti speciali

Riferimento schema	Denominazione	N.° Catalogo
R 41 R 45 R 51 R 52	Trimmer potenziometrico 2500 Ω Potenziometro volume + interr. 1 MΩ log. Resistori 1000 Ω 2 W	R 10535 R 5459/43 664200/103
C 9 C 14 C 11 C 27 C 33 C 20 C 34 C 61	Condens. ceram. disch. 10 pF ± 0,5 pF 500 V I Compensatore mica Compensatori aria Condensatore variabile Condensatore mica 425 pF + 2 % 500 V I Condensatore elettrol. 50 + 50 pF 300 V I	655101/37 R 4715/7 R 5395 R 6750/2 654142/593 651610/82
L 1 L 2 L 11 L 12 L 13 L 14	Bobina aereo per MF Impedenza filamento Bobina aereo per onde corte Bobina aereo per onde medie Bobina oscil. per onde corte Bobina oscil. per onde medie	R 7354 R 7328 R 7429 R 7363 R 7364 R 7362
— T 1 T 2 T 3 T 4 T 5	Basetta circuito stampato RF per MF comp. 1° Trasform. Freq. Interm. per MF (10,7) 2° Trasform. Freq. Interm. per MF+MA (10,7 MHz - 470 kHz) 3° Trasform. Freq. Interm. per MA (470 kHz) e rivel. a rapporto per MF (10,7 MHz) Trasform. alimentazione TS 1530/493-A Trasform. uscita IY 716/513	R 10397 R 7403 R 7366 R 7431 678181/493 678182/513
AP	Altoparlante ellittico EM 076	R 10651
— — — — — — — — —	Mobile Maschera frontale Pannello per altoparlante Quadrante scala Manopole Ø 23 Molla per manopole Tastiera a 4 tasti Presa a commutazione per antenna Molla tendifilo per cordina Indice	R 10574 R 10575 R 10659 R 10279 R 10735 R 10189 R 10534 R 5326 R 836/1 R 10301